



Komprimering af fiskekasser (EPS)

Teknisk dataspecifikation for SK370

Målsat tegning

Tekniske modifikationer kan forekomme.

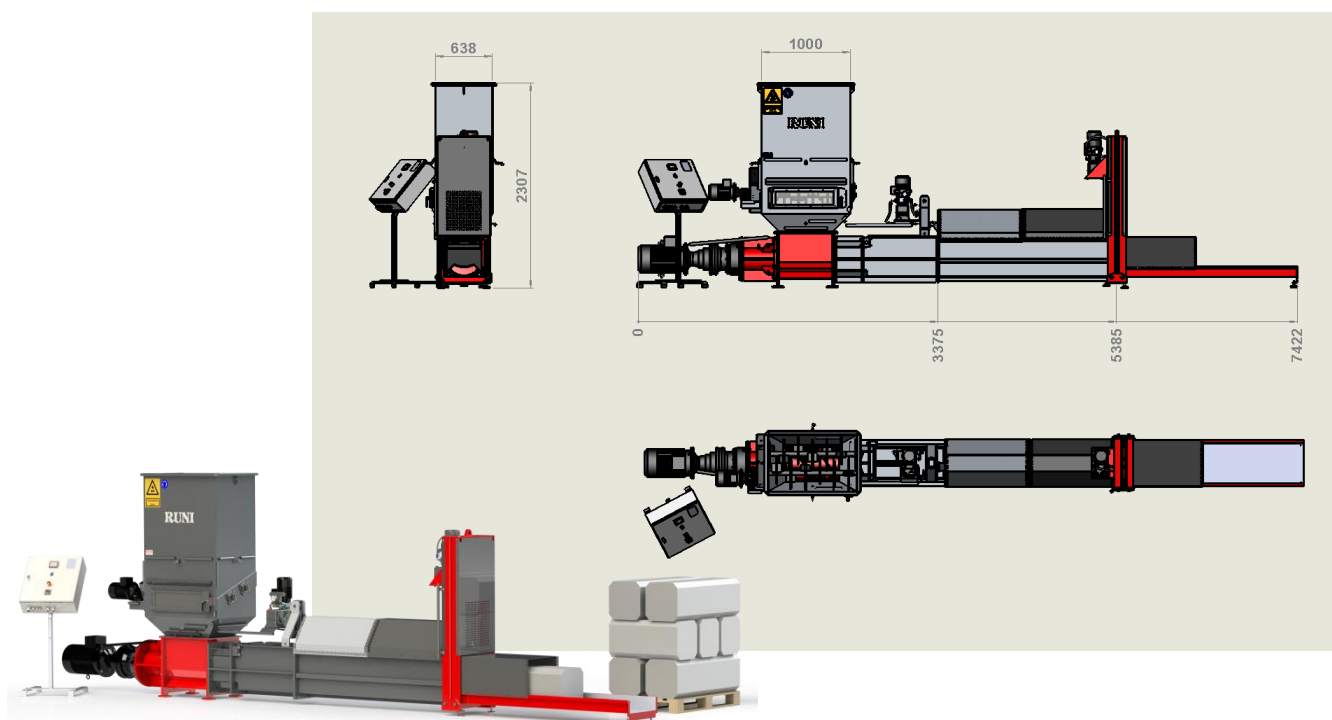

Teknisk data	SK370
Materiale	Fiskekasser, EPS (airpop) (flamingo)
Opnået densitet *)	350 kg/m ³
Kapacitet pr. time *)	200 kg
Daglig kapacitet	4000 kg
Diameter for blok	380 x 380 mm
Dimensioner for tragt, inlet (standard)	1000 mm x 508 mm
Lydniveau (afstand 1 m)	Med materiale: 90-113 dB
Vægt	1500 kg
Maskinens dimensioner (LxBxH) (standard)	7433 x 1353 x 2219 mm
Motorstørrelse	Hovedmotor: 15 kW Hydraulisk pumpe: 0,55 kW Opriver: 1,1 kW
Strømforsyning	3 x 400V, 50Hz, 63A
Mærkning	CE-mærkning

*) Afhængig af materialets densitet.



Komprimering af fiskekasser (EPS)

Beskrivelse

RUNI SK370 sneglekomprimator er den største i RUNI serien og anbefales til en årlig volumen på over 50 tons. Ved brug af en sneglekomprimator kan fiskekasser komprimeres i forholdet op til 50:1, hvilket svarer til at 50 lastbiler der før skulle bruges til bortskaffelse nu kan erstattes af blot en enkelt. Densiteten af de komprimerede fiskekasser er ca. 350 kg/m³. De producerede blokke kan stables på en palle og sælges til genanvendelse. Der kan være ca. 20 tons i en lastbil eller container. TURN WASTE TO VALUE!



50  1
 Komprimeringsforhold



Funktion

Når fiskekasserne tilføres opriveren bliver de neddelte og efterfølgende sørger sneglen og de hydrauliske kæber automatisk for, at materialet bliver komprimeret til ensartede blokke. Maskinen kan tilføres manuelt i en 45° tragt eller tilføres via transportbånd ned i en lodret tragt. De forskellige integrerede sensorer sikrer nem betjening med bl.a. automatisk start- og stopfunktion og regulérbar hastighed. Tvillingemodeller med to eller tre sneglekomprimatorer sikrer høj effektivitet. Det er også muligt at integrere komprimatoren under en silo samt tilkøbe automatisk blokdeler og kran til håndtering af de producerede blokke.



Fordele

- Sælg komprimeret fiskekasser.
- Minimer udgifterne til lager, transport og deponering.
- Reducer manuelt arbejde.
- Sikker og nem betjening med automatisk start og stop.
- Tilpasset til fiskeindustrien med udsatte dele i rustfri.

Muligheder

- Opriver fås i rustfri og forskellige udformninger og motorstørrelser.
- Tvillingemodeller med flere sneglekomprimatorer.
- Siloløsning.
- Automatisk blokdeler samt kran til håndtering af producerede blokke.
- Remote control.