



Komprimering og separering af Tetra-pak

Teknisk dataspecifikation for SK240

Målsat tegning

Tekniske modifikationer kan forekomme

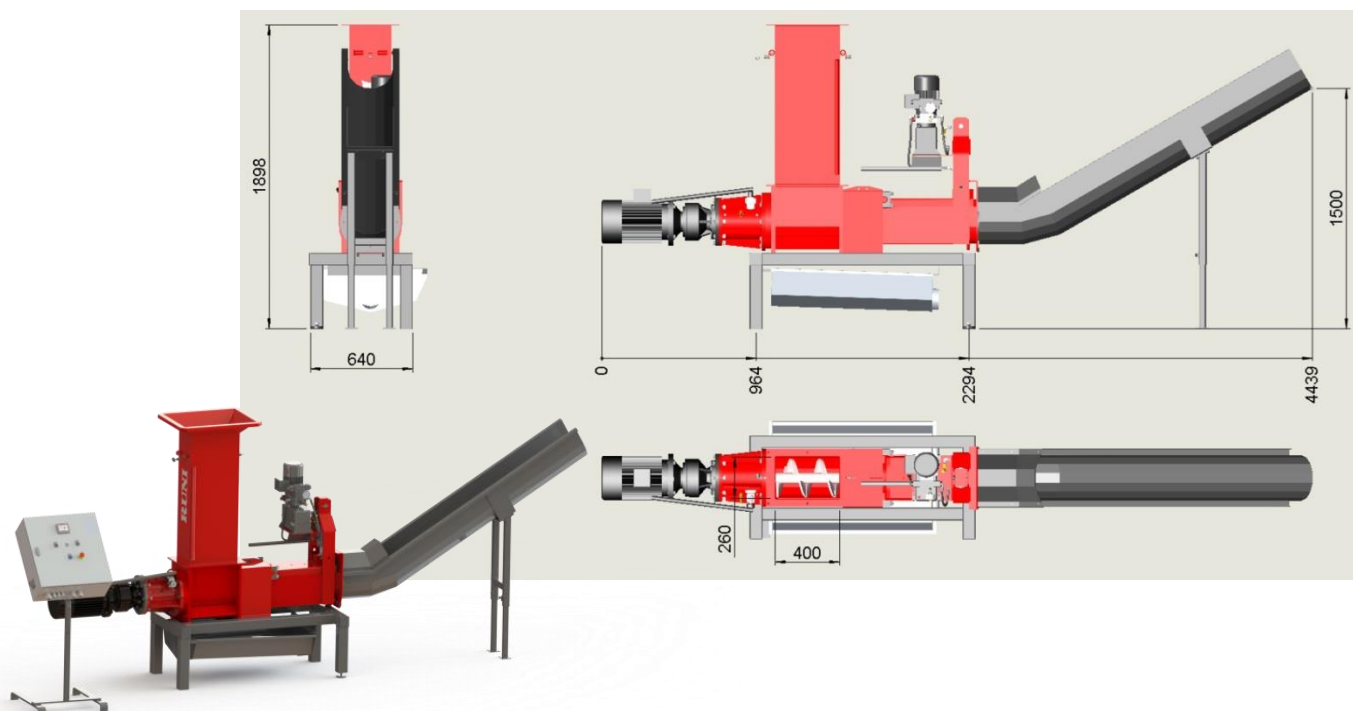

Teknisk data	SK240
Materiale	Tetra pak
Opnået densitet	500 kg/m ³
Kapacitet pr. time	5000 liter
Diameter for outlet	240 mm
Dimensioner for tragt, inlet (standard)	400 x 260 mm
Vægt	1000 kg
Maskinens dimensioner (LxBxH) (standard)	4439 x 640 x 1898 mm
Motorstørrelse	Hovedmotor: 5,5 kW Hydraulisk pumpe: 0,55 kW
Strømforsyning	3 x 400V, 50Hz, 32A
Mærkning	CE-godkendt



Komprimering og separering af Tetra-pak

Beskrivelse

Tapperier og andre producenter af drikkevarer som juice, saft, smoothies og andre produkter i kartonemballage destruerer returvarer med overskredet udløbsdato og fejlproduktioner, så produkterne ikke går til gensalg ved en fejl. RUNI sneglekomprimator håndterer både destruktion, tømning og komprimering i én arbejdsgang, og der spares både håndtering og lagerplads hos producenten. Ved at placere komprimatoren tæt på produktionen, øger man sikkerheden for destruktion og sparer samtidig transportomkostninger.



Funktion

Ved separation bliver affaldsstrømmen delt i to. Væsken kan enten bortledes som spildevand, eller i nogle tilfælde opsamles og sælges til andre formål, fx energiproduktion eller dyrefoder. Det faste materiale bliver så tørt, at det enten kan bortskaffes som almindeligt brændbar renovation til lavere afgift eller sælges til genbrug. Materialet tilføres enten manuelt eller med transportbånd. Væsken presses ud gennem en egnet hulmatrice og den faste komprimerede del skubbes langsomt ud af afgangstruget. Den perforerede matrice er fremstillet af syrefast rustfrit stål (AISI316), som kan modstå væsker med en lav pH værdi.



Fordele

- Der sikres en 100 % destruktion..
- Sikker og nem betjening med automatisk start og stop.
- Ingen tilsvining af omgivelserne.
- Matrice og opsamlingsbakke i rustfri stål (AISI316) for at modstå den lave pH i mange væsker.

Muligheder

- Hele maskinen kan leveres i rustfri og vaskevenlig udgave.
- Forskellige trage.